

Kompakte Lösung, um sehr effektiv auch vorportionierte kalte oder warme Speisen für den Einsatz beim Gast bereitzustellen.



- > Die Caldomet Bankettwagen sind kompakte Lösungen, um sehr effektiv auch vorportionierte Speisen für den Einsatz beim Gast bereitzustellen. Ob kalte oder warme Speisen – Caldomet hält die gewünschte Gerätelinie bereit. Das schnelle Erreichen der Zieltemperatur, hohe technische Leistung bei geringem Energieeinsatz und das in kompakten Abmessungen, das sind die Merkmale, weshalb diese Bankettwagen so erfolgreich im Markt sind.
- > FreeZeo® ist ein patentiertes Kühlverfahren. Basierend auf einem physikalischen Prozess mit dem Mineral Zeolith ist es möglich, eine aktive Kühlung zu erhalten, die nicht nur netzunabhängig abläuft, sondern dabei regelbar und mobil ist. Diese einmalige Technik erlaubt mit den Bankettwagen FreeZeo® ganz neue Abläufe in der Speisenlogistik. Dieser Wagen wird laufend weiterentwickelt.

**Wagen komplett aus hochwertigem Chromnickelstahl 18/10, Werkstoff 1.4301**

Modell	Aussenmasse BxTxH	Kapazität	Bestell-Nr.
<b>Bankettwagen – Beheizt –</b>			
BKW 1/14 L-GN-57,5	588 x 722 x 1257 mm	14 x GN 1/1	3200162852
BKW 1/20 L-GN-57,5	588 x 722 x 1602 mm	20 x GN 1/1	3200162791
BKW 1/36 B-GN-57,5	793 x 842 x 1517 mm	18 x GN 2/1	3200162792
<b>Bankettwagen – Gekühlt –</b>			
BKW 1/40 B-GN-57,5 UK	793 x 842 x 1821 mm	3 x 10 EN 1/1	3200162879
<b>Bankettwagen – FreeZeo® –</b>			
TTW 2/20 L-GN-105 FreeZeo® L8/K8 mit Flachaggregat	1049 x 691 x 1814 mm	2 x 10 GN 1/1	3200163028
TTW 2/20 L-EN-105 FreeZeo® L8/K8 mit Flachaggregat	1049 x 691 x 1814 mm	2 x 10 EN 1/1	3200162937

## Bankettwagen

Bankettwagen mit doppelwandigen Flügeltüren, 270° schwenkbar. Im Innenraum herausnehmbare Leitergestelle mit Winkeln im Abstand von 57,5mm. Gerät in Modulbauweise. 4 senkrecht verlaufende Schubstangen an den Wagenecken, so dass die Geräte auch mit geöffneten Türen mühelos manövrierfähig sind.

Fahrbar auf 2 Lenkrollen mit Totalfeststeller und 2 Bockrollen. Eine umlaufende, untere Stossleiste schützt den Bankettwagen vor Beschädigungen.

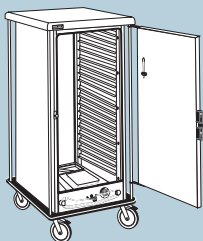

### Beheizt

Anschlusswerte: 1,6 kW / 230 V  
 Höhenraster: 57,5 mm  
 Rostmasse: 530 x 325 mm  
 Fahrgestell: 2 Bockrollen und 2 Lenkrollen mit Totalfeststellern, Ø 125 mm in Kunststoffgehäusen

Modell	Aussenmasse BxTxH	Kapazität	Bestell-Nr.
BKW 1/14 L-GN-57,5	588 x 722 x 1257 mm	14 x GN 1/1	3200162852

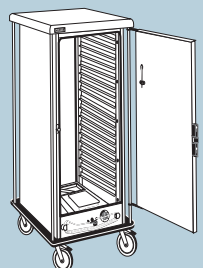

### Beheizt

Anschlusswerte: 1,6 kW / 230 V  
 Höhenraster: 57,5 mm  
 Rostmasse: 530 x 325 mm  
 Fahrgestell: 2 Bockrollen und 2 Lenkrollen mit Totalfeststellern, Ø 125 mm in Kunststoffgehäusen

Modell	Aussenmasse BxTxH	Kapazität	Bestell-Nr.
BKW 1/20 L-GN-57,5	588 x 722 x 1602 mm	20 x GN 1/1	3200162791

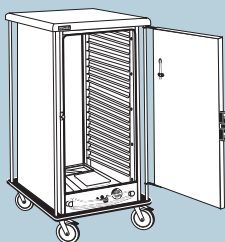

### Beheizt

Anschlusswerte: 1,6 kW / 230 V  
 Höhenraster: 57,5 mm  
 Rostmasse: 530 x 650 mm  
 Fahrgestell: 2 Bockrollen und 2 Lenkrollen mit Totalfeststellern, Ø 160 mm in verzinktem Gehäuse

Modell	Aussenmasse BxTxH	Kapazität	Bestell-Nr.
BKW 1/36 B-GN-57,5	793 x 842 x 1517 mm	18 x GN 2/1	3200162792

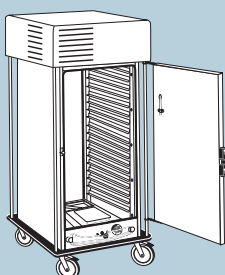

### Gekühlt

Anschlusswert: 0,4 kW Kühlaggregat / 230 V  
 Höhenraster: 57,5 mm  
 Rostmasse: 530 x 325 mm  
 Thermostateinstellung: -2°C bis +8°C  
 Temperaturregelung: stufenlos  
 Fahrgestell: 2 Bockrollen und 2 Lenkrollen mit Totalfeststellern, Ø 160 in verzinktem Gehäuse

Modell	Aussenmasse BxTxH	Kapazität	Bestell-Nr.
BKW 1/40 B-GN-57,5 UK	793 x 842 x 1821 mm	20 x GN 2/1	3200162879

## Bankettwagen FreeZeo®

Tablett-Transportwagen in Modulbauweise mit Flügeltüren, 270° schwenkbar. Senkrecht verlaufende Schubstangen an den Wagenecken, so dass die Geräte auch mit geöffneten Türen mühelos manövrierfähig sind. Wagen fahrbar auf 2 Bockrollen und 2 Lenkrollen mit Totalfeststellern in verzinkten Gehäusen. Ein optimaler Anfahrerschutz wird durch einen unteren Stossrahmen am Wagen gewährleistet. Aktive netzunabhängige Umluftkühlung: Wagen kühlbar mit einer im Bereich von ca. 4° - 9° C regelbaren aktiven Umluftkühlung, während des Kühlbetriebs vollständig netzunabhängig arbeitend. HACCP gerechtes gleichmässiges Kalthalten von portionierten kalten Speisen auf Tablets. Kühlkapazität ca. 8 Stunden, Auffrischung nach Verbrauch durch Netzanschluss während der Stillstandzeiten.

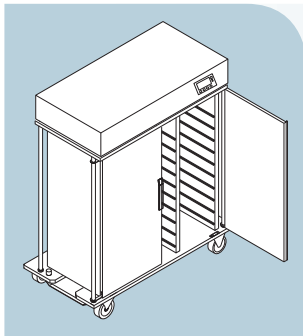

### Gekühlt

Höhenraster: 105 mm  
Elektrischer Anschluss: 230 V 1 N AC 50 Hz

Modell	Aussenmasse BxTxH	Kapazität	Bestell-Nr.
TTW 2/20 L-GN-105 FreeZeo® L8/K8 mit Flachaggregat	1049 x 691 x 1814 mm	2 x 12 GN 1/1	3200163028

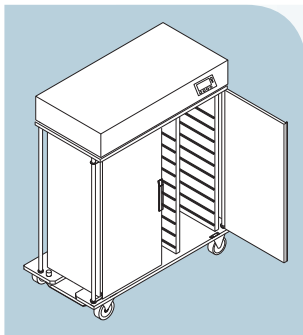

### Gekühlt

Höhenraster: 105 mm  
Elektrischer Anschluss: 230 V 1 N AC 50 Hz

Modell	Aussenmasse BxTxH	Kapazität	Bestell-Nr.
TTW 2/20 L-EN-105 FreeZeo® L8/K8 mit Flachaggregat	1049 x 691 x 1814 mm	2 x 10 EN 1/1	3200162937

## Zubehör und Ausstattungsvarianten für Bankettwagen



### Galerie

für Modell	Bestell-Nr.
BKW 1/14 + 1/20	3200162916
BKW 1/36 + 1/40	3200162917



### Rollen

1 Satz, Ø 160 mm  
waschanlagentauglich,  
CNS-Gehäuse,  
Kunststoffrad mit Kugellager,  
Bereifung 65 Shore A

Bestell-Nr.
3200125082



### Rollen

1 Satz, Ø 200 mm  
verzinkt, Rollenlager,  
Bereifung 80 Shore A  
2 Lenkrollen mit Totalfeststeller  
und 2 Bockrollen

Bestell-Nr.
3200125052



### Rollen

1 Satz, Ø 200 mm  
waschanlagentauglich,  
CNS-Gehäuse,  
Kunststoffrad mit Kugellager,  
Bereifung 65 Shore A

Bestell-Nr.
3200125102