

Solution compacte pour préparer d'une manière efficace des repas froids ou chauds pré-proportionnés pour l'emploi chez le consommateur.



- > Les chariots à banquet Caldomet sont des solutions compactes pour préparer d'une manière efficace des repas froids ou chauds pré-proportionnés pour l'emploi chez le consommateur – que ce soit pour des repas froids ou chauds, Caldomet a la ligne de produits désirée. La température finale rapidement atteinte, haute performance technique avec un minimum de consommation d'énergie et compris dans des dimensions compactes, tout ceci sont les caractéristiques de ces chariots couronnés de succès sur le marché.
- > FreeZeo® est un système réfrigération patenté. Basé sur un processus physico-chimique avec le minéral Zeolith, il est possible d'obtenir une réfrigération active qui fonctionne indépendamment du réseau électrique, tout en restant réglable et mobile. Cette technique unique permet avec le chariot à banquet FreeZero® de concevoir une nouvelle logistique dans le transport et la distribution des repas. Le chariot est continuellement perfectionné.

Chariot entièrement en acier chromé-nickelé 18/10 de haute qualité, matière 1.4301

Modèle	Dimensions ext. LxPxH	Capacité	Référence
Chariot à banquet – chauffant –			
BKW 1/14 L-GN-57,5	588 x 722 x 1257 mm	14 x GN 1/1	3200162852
BKW 1/20 L-GN-57,5	588 x 722 x 1602 mm	20 x GN 1/1	3200162791
BKW 1/36 B-GN-57,5	793 x 842 x 1517 mm	18 x GN 2/1	3200162792
Chariot à banquet – réfrigéré –			
BKW 1/40 B-GN-57,5 UK	793 x 842 x 1821 mm	3 x 10 EN 1/1	3200162879
Chariot à banquet – FreeZeo® –			
TTW 2/20 L-GN-105 FreeZeo® L8/K8 avec agrégat plat	1049 x 691 x 1814 mm	2 x 10 GN 1/1	3200163028
TTW 2/20 L-EN-105 FreeZeo® L8/K8 avec agrégat plat	1049 x 691 x 1814 mm	2 x 10 EN 1/1	3200162937

Chariots à banquet

Chariot à banquet avec portes battantes, ouvrantes à 270°. À l'intérieur, des étagères amovibles avec profil comme glissières espacées de 57,5 mm. Construction modulaire. Quatre barres verticales de guidage aux coins du chariot, pour que le chariot reste facilement manoeuvrable, même avec les portes ouvertes.

Mobile sur 2 roues pivotantes et 2 roues fixes, dont deux avec freins. Protection périphérique en PVC comme pare-chocs pour protéger contre les dégâts.

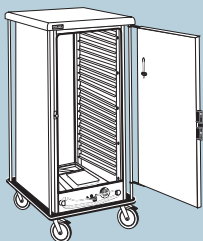

Chauffant

Puissance électrique: 1,6 kW / 230 V
Espace entre glissières: 57,5 mm
Dimensions des grilles: 530 x 325 mm
Mobilité: 2 roues pivotantes et 2 roues fixes, dont deux avec freins
125 mm Ø, châssis synthétique

Modèle	Dimensions ext. LxPxH	Capacité	Référence
BKW 1/14 L-GN-57,5	588 x 722 x 1257 mm	14 x GN 1/1	3200162852

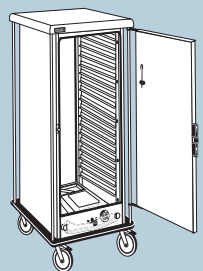

Chauffant

Puissance électrique: 1,6 kW / 230 V
Espace entre glissières: 57,5 mm
Dimensions des grilles: 530 x 325 mm
Mobilité: 2 roues pivotantes et 2 roues fixes, dont deux avec freins
125 mm Ø, châssis synthétique

Modèle	Dimensions ext. LxPxH	Capacité	Référence
BKW 1/20 L-GN-57,5	588 x 722 x 1602 mm	20 x GN 1/1	3200162791

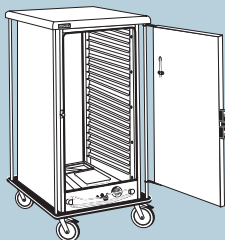

Chauffant

Puissance électrique: 1,6 kW / 230 V
Espace entre glissières: 57,5 mm
Dimensions des grilles: 530 x 325 mm
Mobilité: 2 roues pivotantes et 2 roues fixes, dont deux avec freins
160 mm Ø, châssis acier zingué

Modèle	Dimensions ext. LxPxH	Capacité	Référence
BKW 1/36 B-GN-57,5	793 x 842 x 1517 mm	18 x GN 2/1	3200162792

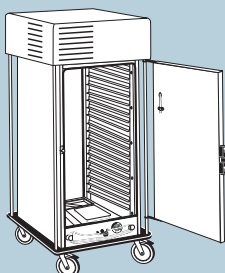

Réfrigéré

Puissance électrique: 0,4 kW agrégat de réfrigération / 230 V
Espace entre glissières: 57,5 mm
Dimensions des grilles: 530 x 325 mm
Thermostat: continu de -2° à +8°C
Mobilité: 2 roues pivotantes et 2 roues fixes, dont deux avec freins
160 mm Ø, châssis acier zingué

Modèle	Dimensions ext. LxPxH	Capacité	Référence
BKW 1/40 B-GN-57,5 UK	793 x 842 x 1821 mm	20 x GN 2/1	3200162879

Chariots à banquet FreeZeo®

Chariot à transport de plateaux en construction modulaire avec portes battantes ouvrantes à 270°. Quatre barres verticales de guidage aux coins du chariot, pour que le chariot reste facilement manoeuvrable, même avec les portes ouvertes. Mobile sur 2 roues pivotantes et 2 roues fixes, dont deux avec freins, châssis acier zingué. Mise en mouvement sécurisée par un cadre inférieur antichocs. Réfrigération active à circulation d'air ventilé réglable entre env. 4 et 9°C, indépendante du réseau électrique. Température conservée et régulière selon les normes HACCP des repas portionnés sur plateaux. Capacité de réfrigération env. 8 heures, rafraîchissement par le réseau électrique pendant les arrêts de service.

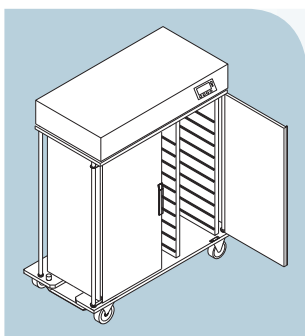

Réfrigéré

Espace entre glissières: 105 mm
Tension nominale: 230 V 1 N AC 50 Hz

Modèle	Dimensions ext. LxPxH	Capacité	Référence
TTW 2/20 L-GN-105 FreeZeo® L8/K8 avec agrégat plat	1049 x 691 x 1814 mm	2 x 12 GN 1/1	3200163028

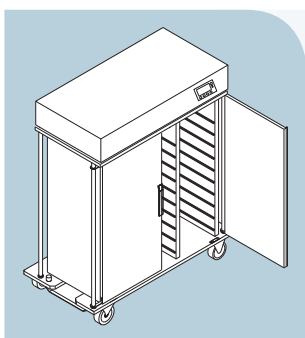

Réfrigéré

Espace entre glissières: 105 mm
Tension nominale: 230 V 1 N AC 50 Hz

Modèle	Dimensions ext. LxPxH	Capacité	Référence
TTW 2/20 L-EN-105 FreeZeo® L8/K8 avec agrégat plat	1049 x 691 x 1814 mm	2 x 10 EN 1/1	3200162937

Accessoires et variantes d'équipement pour chariots à banquet



Galerie

pour modèle	Référence
BKW 1/14 + 1/20	3200162916
BKW 1/36 + 1/40	3200162917



Roues
1 set, 160 mm Ø, pour système de lavage, châssis en CNS, roue synthétique avec roulement à bille et équipement de pneus 85 Shore A

Référence
3200125082



Roues
1 Set, 200 mm Ø châssis acier zingué, roulement à bille, équipement de pneus 82 Shore A, 2 roues pivotantes avec frein et 2 roues fixes

Référence
3200125052



Roues
1 set, 200 mm Ø, pour système de lavage, châssis en CNS, roue synthétique avec roulement à bille et équipement de pneus 85 Shore A

Référence
3200125102